

SWETRACK

Plus

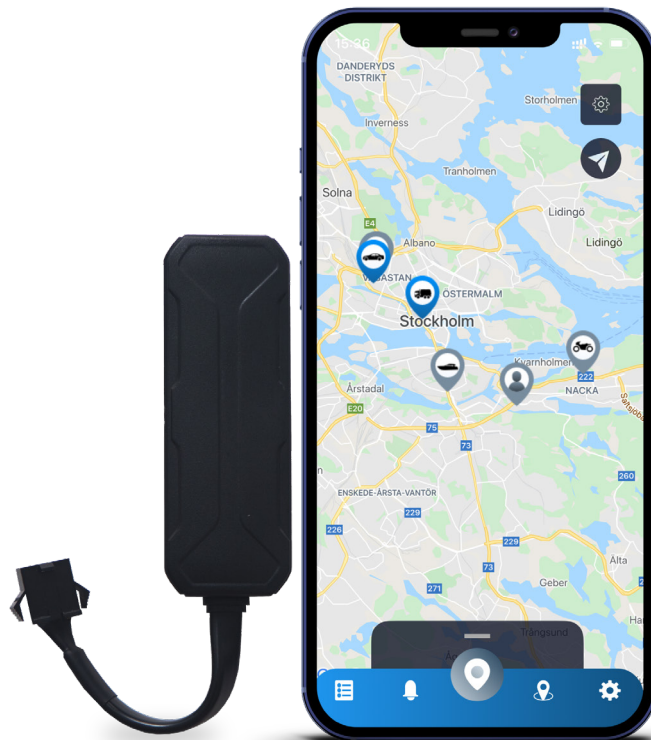

Manual de utilizare

Issued by SweTrack Electronics AB
Version 2.1 2021-10-22

Introducere

Vă mulțumim că ați achiziționat un SweTrack Plus de la SweTrack.

Acest Ghid de utilizare descrie cum să începeți să lucrați cu noul dvs. produs, precum și să vă familiarizați cu produsul caracteristici exterioare. Vă rugăm să citiți cu atenție acest Ghid de utilizare înainte de a începe folosirea produsului. Mai multe informații pot fi găsite în Centrul nostru de asistență online, care este accesibil la www.swetrack.com/support.



Conexiune pentru ajustarea

În pachet veți găsi, pe lângă produsul în sine, un set de cabluri și un releu de alimentare. Releul poate fi utilizat pentru a controla alimentarea cu energie a unei componente externe a vehiculului, cum ar fi pompa de combustibil. Utilizarea releului este opțională, iar conexiunea sa este descrisă în pagina următoare. Pentru ca produsul să funcționeze, trebuie să conectați cablul roșu la o fază și cablul negru la un nul. Cablul portocaliu poate fi conectat la contact pentru a primi alarme atunci când contactul vehiculului este pornit sau oprit (opțional). Produsul necesită o tensiune între 9-90 V.

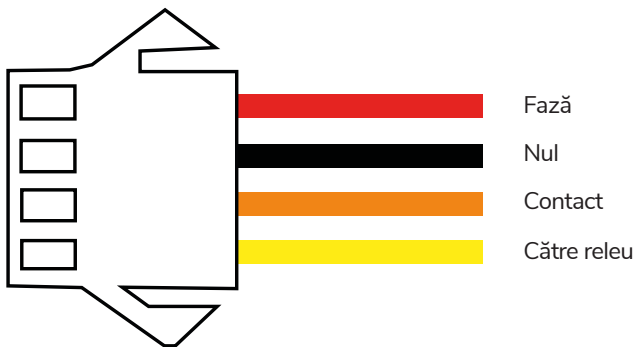

1

Releul de control

Puteți utiliza releul furnizat pentru a controla alimentarea cu energie a dispozitivelor externe, cum ar fi combustibilul din pompa de alimentare. Utilizarea releului este opțională. Vă recomandăm ferm să lăsați un profesionist să se ocupe de conexiunea releului dacă alegeți să o utilizați. Pentru a conecta releul unității SweTrack, conectați cablul galben al produsului conectat la cablul galben al releului unității SweTrack. Apoi, localizați cablul de control al releului aparținând echipamentului extern pe care doriți să îl controlați. Tăiați cablul de control în două locuri și legați cablurile verde și roșu de la releul unității SweTrack de pe cablul de control, așa cum se arată în ilustrația de mai jos. Cablul negru de pe releul unității SweTrack este conectat la un nul de pe echipamentul extern.

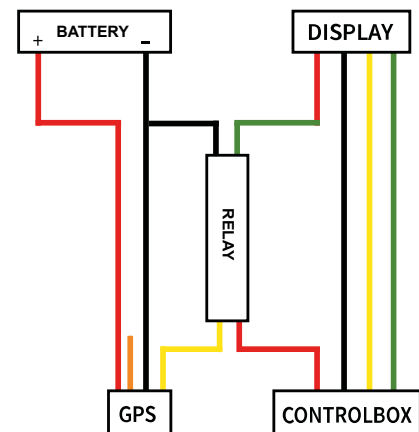

Noțiuni introductive despre aplicație

SweTrack Plus este controlat prin intermediul aplicației SweTrack Live. În aplicația SweTrack Live, puteți vedea locația curentă a dispozitivului, puteți activa delimitari geografice, puteți accesa istoricul locațiilor și multe altele.

1 Descarcă aplicația

Accesați App Store (iOS) sau Google Play (Android) și căutați SweTrack Live. Aplicația este gratuită.

2 Creare cont

După ce ați pornit aplicația, selectați **Înregistrare** situat în partea de jos a ecranului de conectare. Apoi completați numele dvs., adresa de e-mail și alegeți o parolă. În cele din urmă, trebuie să introduceți numărul IMEI al dispozitivului. Cel mai simplu mod de a face acest lucru este să faceți clic pe butonul **Scanner** și să țineți camera telefonului îndreptată către codul de bare IMEI din spatele produsului. De asemenea, puteți selecta **Text** și introduceți manual numărul IMEI.

După ce ați completat toate câmpurile, faceți clic pe butonul **Creare cont**. Apoi vă conectați cu adresa de e-mail și parola pe care le-ați ales.

3 Use SweTrack Live pentru computer

SweTrack Live poate fi utilizat și din browserul unui computer sau Mac. Pentru a vizita SweTrack Live de pe computer, accesați www.swetrack.com/live din browser. Utilizați aceleași informații de conectare pe versiunea computerului ca și în aplicația mobilă.

Activare plan de date

SweTrack Plus necesită un plan de date activ pentru ca traficul de date mobile să funcționeze. Planul de date include urmărire nelimitată în toată Europa. Fără date mobile, produsul nu poate comunica cu internetul și nu vă poate transfera datele de poziție.

1 Cum activez un plan de date?

1. Accesați aplicația web www.swetrack.com/live și conectați-vă la contul dvs. Dacă nu aveți un cont, faceți clic pe “**Înregistrare**”, urmați instrucțiunile și apoi conectați-vă.
2. Mergeți la pagina “**Planurile de date**” și faceți clic pe “**Cardurile mele**”.
3. Faceți clic pe “**Adăugați o nouă carte**” și apoi completați detaliile cardului. Apoi faceți clic pe butonul albastru “**Salvare**”.
4. Apoi faceți clic pe “**Dispozitive fără plan de date**” fila.
5. Selectați dispozitivul sau dispozitivele pentru care doriți să creați un plan de date și apoi faceți clic pe “**Activați planul de date**”.

2 Cum îmi anulez planul de date?

1. Accesați aplicația web www.swetrack.com/live și conectați-vă la contul dvs.
2. Accesați pagina “**Planurile de date**” și faceți clic pe “**Dispozitive cu plan de date**”
3. Selectați dispozitivele pe care doriți să anulați un plan de date, apoi faceți clic pe “**Anulați planul de date**”

Planul de date / planurile de date vor fi acum anulate și nu vor fi reînnoite până nu alegeți să le reactivați accesând fila “**Dispozitive fără plan de date**” și făcând clic pe “**Activați planul de date**”.

Notă importantă: Nu efectuați niciodată modificări neautorizate ale dispozitivului, cum ar fi înlocuirea cartelei SIM încorporate cu o altă cartelă SIM. Dispozitivul funcționează numai cu cartela SIM instalată din fabrică. De asemenea, nu instalați cartela SIM încorporată în alte echipamente, cartela SIM va fi blocată permanent și va deveni inutilizabilă, chiar dacă este reinstalată în dispozitivul SweTrack. Modificările neautorizate pot deteriora produsul și vor determina invalidarea definitivă a garanției de un an din fabrică.



Utilizarea aplicației mobile

Odată ce ați creat un cont și ați activat un abonament, produsul va începe să funcționeze în aproximativ 20 de minute. Apoi îl veți putea vedea pe hartă în aplicația SweTrack Live sau printr-un computer accesând www.swetrack.com/live.

Poziția produsului este actualizată automat la fiecare 15 secunde când produsul se deplasează. Rețineți că produsul este activ numai în mod implicit atunci când senzorul de vibrații încorporat detectează mișcare. Dacă nu vedeți produsul pe hartă în aplicație, poate fi necesar să îl mutați puțin, astfel încât să înceapă.

În aplicație, pe lângă afișarea poziției curente, puteți schimba și setările dispozitivului și puteți activa diferite tipuri de alarme.

Mod de economisire a energiei

În mod implicit, produsul localizează și raportează datele despre poziție către aplicație numai atunci când este în mișcare. Cu toate acestea, alte funcții, cum ar fi antenele mobile, sunt active. Această setare se numește Mod standard de economisire a energiei. Puteți modifica setările în orice moment, deoarece produsul este întotdeauna conectat la rețea, dar transmite localizarea numai pe măsură ce se deplasează.

De asemenea, puteți activa un mod de economisire a energiei agresiv, ceea ce înseamnă că toate funcțiile sunt dezactivate atunci când produsul este în staționare. Acest lucru economisește multă energie, dar orice setări pe care le modificați nu intră în vigoare până când produsul nu devine activ. De asemenea, este posibil să dezactivați toate funcțiile de economisire a energiei. Acest lucru înseamnă că produsul raportează date privind poziția chiar și atunci când este în staționare. Acest lucru poate fi util atunci când este necesară actualizarea continuă a poziției produsului chiar și atunci când obiectul este staționar, dar acest lucru consumă mai multă baterie.

1

Edițați modul de economisire a energiei

Începeți prin a naviga mai întâi la **Dispozitivele mele** la care ajungeți atingând pictograma din partea stângă din meniul de navigare inferior.

Aici veți găsi o listă cu toate dispozitivele pe care le-ați adăugat în cont. Selectați dispozitivul atingând pictograma săgeată din dreapta numelui dispozitivului. Aceasta va deschide setările dispozitivului.

Apăsând **Mod de economisire a energiei**, deschideți o fereastră pop-up cu diferite opțiuni pentru modurile de economisire a energiei. Comutatorul care este activat va fi marcat cu albastru.

Selectați o opțiune atingând comutatorul corespunzător și apoi salvați făcând clic pe **Salvare**.

Informații despre garanție și service

Această pagină conține informații despre garanția noastră și condițiile de service.

1 Asistență și service

Veți găsi răspunsuri la cele mai frecvente întrebări despre produsele și serviciile noastre în Centrul nostru de asistență, aflat la www.swetrack.com/support. Dacă nu găsiți răspunsul la întrebarea dvs. în acest manual sau în centrul de asistență, contactați serviciul nostru pentru clienți la support@swetrack.com.

2 Politica de confidențialitate

La SweTrack acordăm o deosebită atenție datelor personale ale clienților noștri și nu împărtășim niciodată date cu caracter personal, sau informații despre modul în care produsul este utilizat, cu terți. Puteți găsi politica noastră completă de confidențialitate accesând pagina [Politica de confidențialitate](#).

3 Garanție hardware

SweTrack oferă tuturor clienților o garanție hardware de un an pentru toate produsele. Garanția acoperă defectele hardware originale și nu acoperă defecțiunile sau erorile software rezultate din deteriorarea externă și / sau manipularea necorespunzătoare a produsului.

Ajutor și asistență

Dacă nu găsiți răspunsul la întrebarea dvs. în acest manual sau în centrul de asistență, contactați serviciul nostru pentru clienți la support@swetrack.com.