

# SWETRACK

## Plus

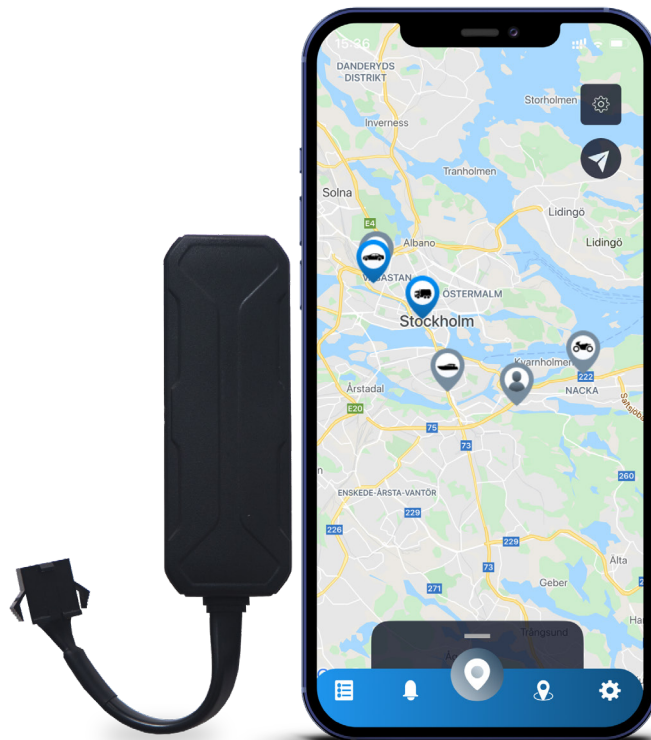

# Manual del Usuario

Issued by SweTrack Electronics AB  
Version 2.1 2021-10-22

# Prefacio

---

Gracias por comprar SweTrack Plus de SweTrack.

Esta Guía del usuario describe cómo comenzar con su nuevo producto, así como familiarizarse con las características exteriores del producto. Lea atentamente esta Guía del usuario antes de comenzar a utilizar el producto. Puede encontrar más información en nuestro Centro de soporte en línea, al que se puede acceder en [www.swetrack.com/support](http://www.swetrack.com/support).



# Conexión de alimentación

En el paquete encontrará, además del producto en sí, un juego de cables y un relé de alimentación. El relé se puede utilizar para controlar el suministro de energía a un componente externo del vehículo, como la bomba de combustible. El uso del relé es opcional y su conexión se describe en la página siguiente. Para que el producto funcione, debe conectar el cable rojo a un terminal positivo y el cable negro a un terminal negativo. El cable naranja se puede conectar al interruptor de encendido para recibir alarmas cuando el encendido del vehículo está encendido o apagado (opcional). El producto requiere un voltaje entre 9-90 V.

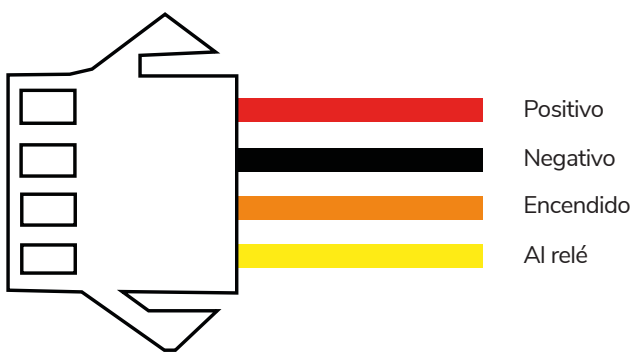

1

## Relé de control

Puede utilizar el relé suministrado para controlar el suministro de energía a dispositivos externos, como la bomba de combustible del vehículo. El uso del relé es opcional. Recomendamos encarecidamente que deje que un profesional se encargue de la conexión del relé si decide utilizarlo. Para conectar el relé de la unidad SweTrack, conecte el cable amarillo del juego de cables del producto al cable amarillo del relé de la unidad SweTrack. A continuación, ubique el cable de control en el relé que pertenece al equipo externo que desea controlar. Corte el cable de control en dos lugares y haga un puente entre el cable verde y el rojo del relé de la unidad SweTrack en el cable de control como se muestra en la siguiente ilustración. El cable negro en el relé de la unidad SweTrack está conectado a un terminal negativo en el equipo externo.

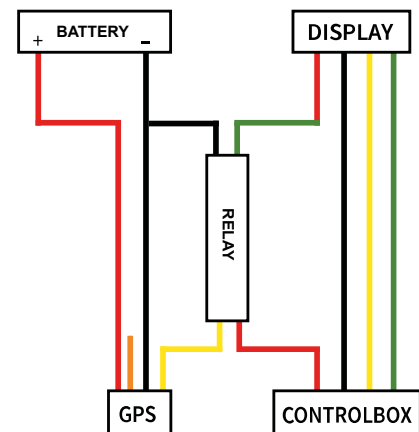

# Comenzar con la aplicación

---

SweTrack Plus se controla a través de la aplicación SweTrack Live. En la aplicación SweTrack Live, puede ver la ubicación actual del dispositivo, habilitar geocercas, solicitar el historial de ubicaciones y más.

## 1 Descargue la aplicación

---

Visite la App Store (iOS) o Google Play (Android) y busque SweTrack Live. La aplicación es gratuita.

## 2 Cree una cuenta

---

Una vez que haya iniciado la aplicación, seleccione **Registrarse** que se encuentra en la parte inferior de la pantalla de inicio de sesión. Luego ingrese su nombre, su dirección de correo electrónico y elija una contraseña. Finalmente, debe ingresar el número IMEI del dispositivo. La forma más sencilla de hacer esto es hacer clic en el botón **Escáner** y sostener la cámara del teléfono contra el código de barras IMEI en la parte posterior del producto. También puede seleccionar **Texto** e ingresar el número IMEI manualmente.

Una vez que haya completado todos los campos, haga clic en el botón **Crear cuenta**. Luego inicie sesión con su dirección de correo electrónico y la contraseña que eligió.

## 3 Use SweTrack Live desde una computadora

---

SweTrack Live también se puede usar desde el navegador en una PC o Mac. Para visitar SweTrack Live desde su computadora, vaya a [www.swetrack.com/live](http://www.swetrack.com/live) en su navegador. Utiliza la misma información de inicio de sesión en la versión para computadora que en la aplicación móvil.

# Activar un plan de datos

---

SweTrack Plus requiere un plan de datos activo para que funcione el tráfico de datos móviles. El plan de datos incluye seguimiento ilimitado en toda Europa. Sin datos móviles, el producto no puede comunicarse con Internet y transferirle sus datos de posición.

1

## ¿Cómo activo un plan de datos?

---

1. Vaya a la aplicación web [www.swetrack.com/live](http://www.swetrack.com/live) e inicie sesión en su cuenta. Si no tiene una cuenta, haga clic en "Registrarse", siga las instrucciones y luego inicie sesión.
2. Vaya a la "Planes de datos" página y haga clic en "Mis cartas".
3. Haga clic en "Añade una nueva tarjeta" y luego complete los detalles de su tarjeta. Luego haga clic en el botón azul "Guardar".
4. Luego haga clic en la "Dispositivos sin plan de datos" pestaña.
5. Seleccione el dispositivo o dispositivos para los que desea crear un plan de datos y luego haga clic en "Activar plan de datos".

2

## ¿Cómo cancelo mi plan de datos?

---

1. Vaya a la web aplicación [www.swetrack.com/live](http://www.swetrack.com/live) e inicie sesión en su cuenta.
2. Vaya a la "Planes de datos" página y haga clic en "Dispositivos con plan de datos"
3. Seleccione los dispositivos que desea cancelar un plan de datos y haga clic en "Cancelar plan de datos"

El plan de de datos / planes de datos ahora se cancelarán y no se renovarán antes de elegir reactivar ellos, vaya a la pestaña "Dispositivos sin plan de datos" y haga clic en "Activar plan de datos"



**Aviso importante:** nunca realice modificaciones no autorizadas en el dispositivo, como reemplazar la tarjeta SIM incorporada por otra tarjeta SIM. El dispositivo solo funciona con la tarjeta SIM instalada de fábrica. Además, no instale la tarjeta SIM incorporada en otro equipo, la tarjeta SIM se bloqueará permanentemente y quedará inutilizable, incluso si se vuelve a instalar en el dispositivo SweTrack. Las modificaciones no autorizadas pueden dañar el producto y provocarán la invalidación permanente de la garantía de fábrica de un año.

# Uso de la aplicación móvil

---

Una vez que haya creado una cuenta y activado una suscripción, el producto comenzará a funcionar en unos 20 minutos. Luego podrá verlo en el mapa en la aplicación SweTrack Live o mediante una computadora yendo a [www.swetrack.com/live](http://www.swetrack.com/live).

La posición del producto se actualiza automáticamente cada 15 segundos cuando el producto está en movimiento. Tenga en cuenta que el producto, de forma predeterminada, solo está activo cuando el sensor de vibración incorporado detecta movimiento. Si no ve el producto en el mapa de la aplicación, es posible que deba agitarlo un poco para comenzar.

En la aplicación, además de mostrar la posición actual, también puede cambiar la configuración del dispositivo y activar diferentes tipos de alarmas.

# Modo de ahorro de energía

---

De forma predeterminada, el producto está registrado para buscar y reportar datos de posición a la aplicación únicamente cuando está en movimiento. Sin embargo, otras funciones, como las antenas móviles, están activadas. Esta configuración se denomina estándar modo de ahorro de energía. Con este modo, puede cambiar la configuración en cualquier momento, ya que el producto siempre está conectado a la red, pero solo busca nuevas posiciones a medida que se mueve.

También puede activar un agresivo modo de ahorro de energía, lo que significa que todas las funciones se apagan cuando el producto está parado. Esto ahorra mucha energía, pero también significa que cualquier configuración que cambie no tendrá efecto hasta que el producto se active. También es posible desactivar todas las funciones de ahorro de energía. Esto significa que el producto también informa datos de posición cuando está parado. Esto le conviene a usted que necesita una actualización continua sobre la posición del producto incluso cuando el objeto está parado, pero esto consume más batería. Para seleccionar el modo de ahorro de energía, seleccione el dispositivo en la pestaña Dispositivos de la aplicación móvil y luego seleccione la opción Modo de ahorro de energía. Para obtener información más detallada, consulte la página siguiente.

1

## Edite su modo de ahorro de energía

---

Comience navegando primero a **Mis dispositivos** al que llega tocando el ícono en el extremo izquierdo en el menú de navegación inferior.

Aquí obtiene una lista de todos los dispositivos que ha agregado a su cuenta. Seleccione el dispositivo tocando el icono de flecha a la derecha del nombre del dispositivo. Esto abrirá la configuración del dispositivo.

Al presionar **Modo de ahorro de energía**, abre una ventana emergente con diferentes opciones para los modos de ahorro de energía. El interruptor que está activado se marcará en azul.

Seleccione una opción tocando el interruptor correspondiente y luego guarde haciendo clic en **Guardar**.

# Información de garantía y servicio

---

Esta página contiene información sobre nuestros términos de garantía y servicio.

## 1 Soporte y servicio

---

Encontrará respuestas a las preguntas más comunes sobre nuestros productos y servicios en nuestro Centro de soporte, ubicado en [www.swetrack.com/support](http://www.swetrack.com/support). Si no puede encontrar la respuesta a su pregunta en este manual o en el centro de soporte, comuníquese con nuestro servicio de atención al cliente en [support@swetrack.com](mailto:support@swetrack.com).

## 2 Política de privacidad

---

En SweTrack nos tomamos muy en serio la integridad de nuestros clientes y nunca compartimos datos personales o información sobre cómo se utiliza el producto con terceros. Puede encontrar nuestra política de privacidad completa en la página [Política de privacidad](#).

## 3 Garantía de hardware

---

SweTrack ofrece a todos los clientes una garantía de hardware de un año en todos los productos. La garantía cubre defectos de hardware originales y no cubre fallas de software o errores resultantes de daños externos y / o manejo inadecuado del producto.

# Servicio de asistencia

Si no puede encontrar la respuesta a su pregunta en este manual o en el centro de soporte, comuníquese con nuestro servicio de atención al cliente en [support@swetrack.com](mailto:support@swetrack.com).